

Odkurzacz automatyczny **360 S5** Instrukcja obsługi

Szanowni klienci

Dziękujemy za wybór robota odkurzającego 360 wykorzystującego sztuczną inteligencję (AI)! Prosimy o uważne przeczytanie wszystkich instrukcji dotyczących obsługi przed użyciem robota i zachowanie instrukcji obsługi do wykorzystania w przyszłości. Wiemy, że pokochają Państwo ten odkurzacz! Robot 360 jest bardzo inteligentnym robotem zmiatającym, wykorzystującym wysoce precyzyjny radar i szereg innych czujników, które współpracują ze sobą poprzez algorytmy nawigacyjne w celu tworzenia i podążania za wyrafinowanymi, dokładnymi mapami i planami. Zmiatanie, odkurzanie i mycie w jednym. Rezultatem końcowym jest regularne, skuteczne, pełne czyszczenie pomieszczeń, które może być wykonywane bez pomocy człowieka.

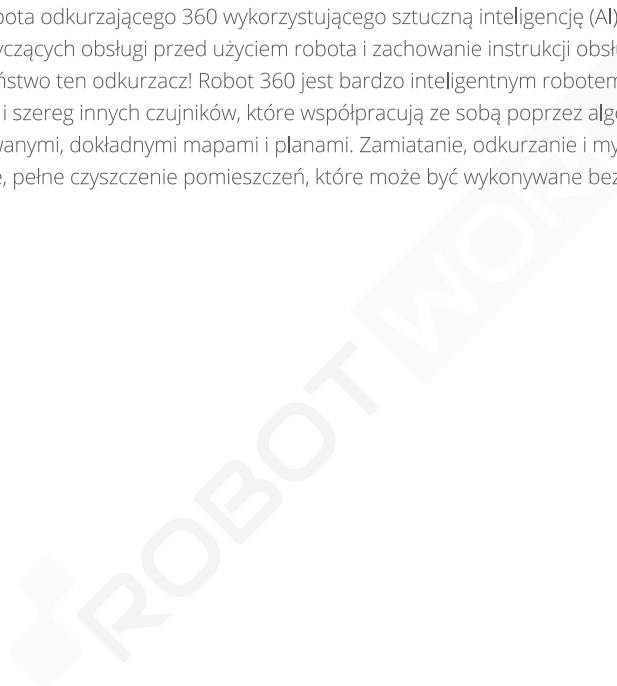

Omówienie produktu

Jednostka główna (robot)

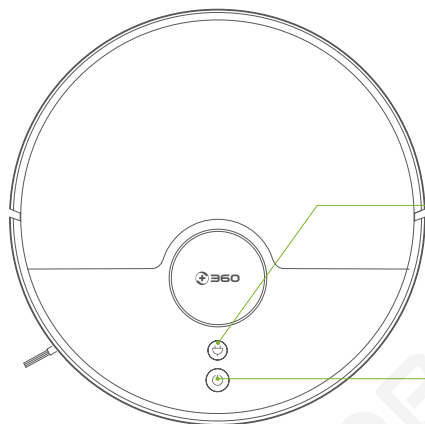

Dokowanie/czyszczenie regionalne

- Nacisnąć przycisk, aby dokować/wstrzymać
- Nacisnąć i przytrzymać przycisk, aby rozpocząć czyszczenie regionalne



Czyszczenie/zasilanie włączone lub wyłączone

- Nacisnąć, aby rozpocząć/zatrzymać czyszczenie
- Nacisnąć i przytrzymać przez 3 sekundy, aby włączyć/wyłączyć urządzenie
- W warunkach odbiegających od normy nacisnąć i przytrzymać przez 15 sekund, aby wymusić wyłączenie zasilania robota

Uwaga:

Nacisnąć dowolny przycisk podczas czyszczenia lub dokowania, aby wstrzymać bieżące zadanie.

Nacisnąć oba przyciski i przytrzymać przez 3 sekundy, aby zresetować sieć Wi-Fi.

Jednostka główna (robot)

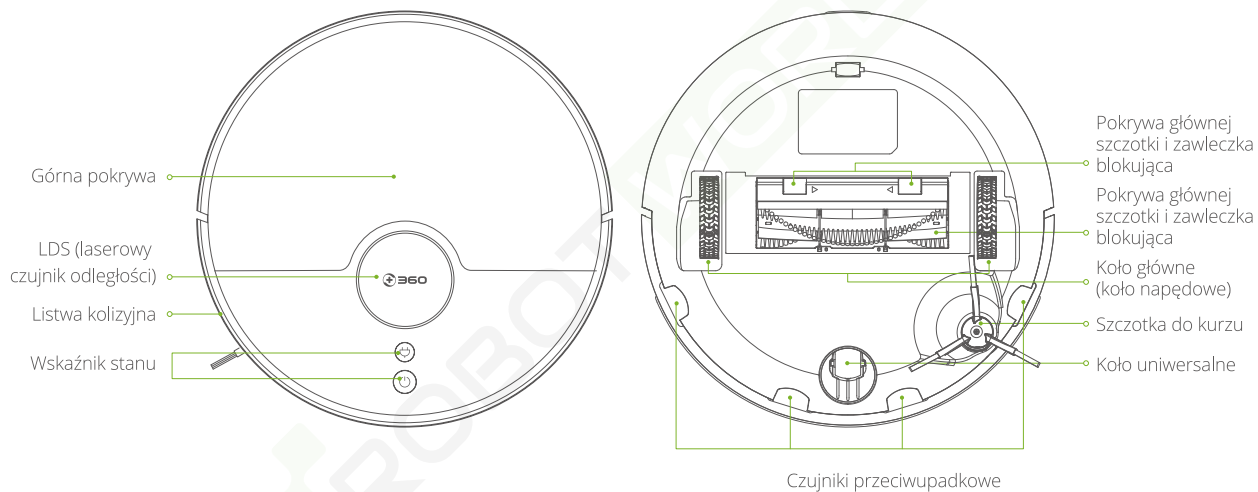

Jednostka główna (robot)

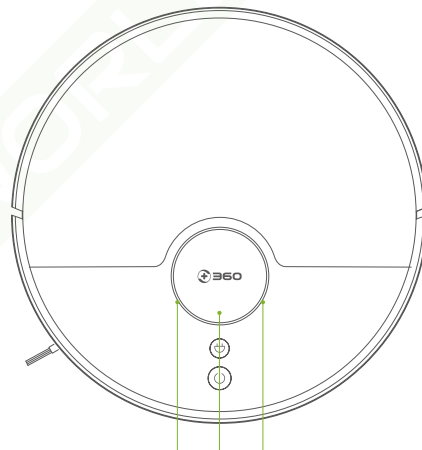
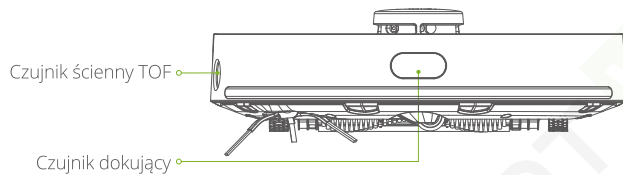

Pokrywa radaru/czujnik kolizji

Pojemnik na kurz

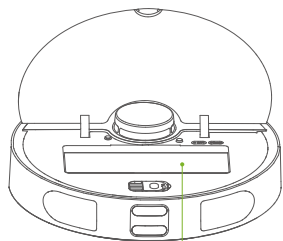

Pojemnik na kurz



Wspornik pojemnika
na kurz + filtr HEPA

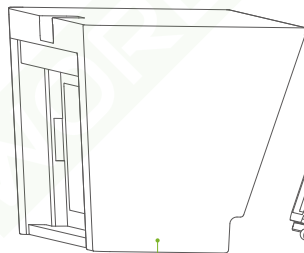

Wspornik pojemnika
na kurz

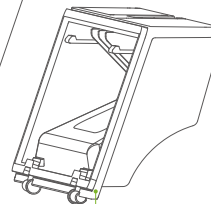

Pokrywa pojemnika na kurz

Stacja dokująca

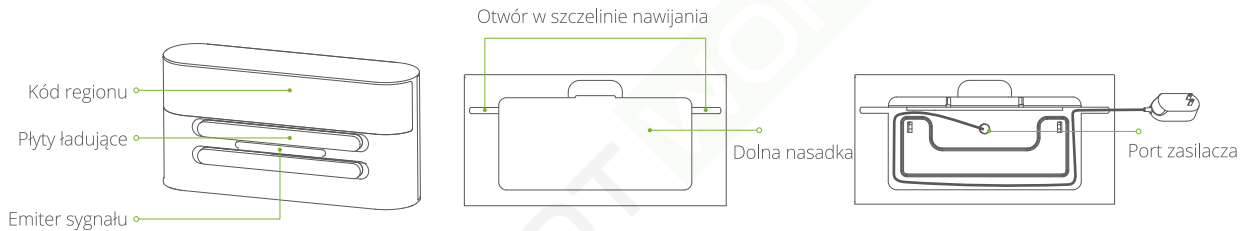

Zawartość opakowania

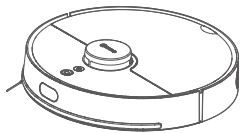

Jednostka główna*1

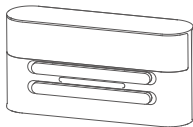

Stacja dokująca*1



Zasilacz*1

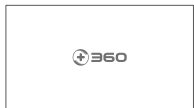

Instrukcja*1

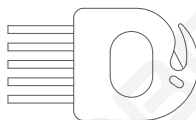

Szczotka do odkurzania*1



Uniwersalna wtyczka

Instrukcja montażu

1) Podłączyć przewód zasilający. Pozostawić nadmiar przewodu wewnątrz szczeliny uzwojenia.

Uwaga: Nadmiar przewodu zasilającego na podłodze może zostać przypadkowo przeciągnięty przez robota, co spowoduje przerwanie zasilania stacji dokującej.

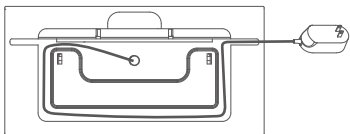

3) Aby zapewnić prawidłową pracę i dokowanie robota, nie należy zbyt często przenosić stacji dokującej. W przypadku zmiany lokalizacji stacji dokującej, system pozycjonowania robota może nie zadziałać. Po ponownym uruchomieniu robot odkurzający będzie musiał ponownie utworzyć i zapamiętać nową mapę.

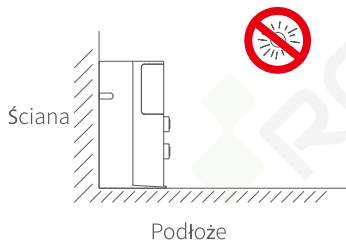

2) Umieścić stację dokującą do ładowania na równej podłodze i podłączyć zasilacz.

Uwaga: Upewnić się, że po obu bokach stacji dokującej jest co najmniej 0,5 metra wolnej przestrzeni, a przed stacją dokującą jest co najmniej 1,5 metra wolnej przestrzeni.

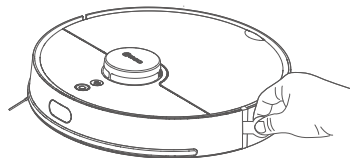
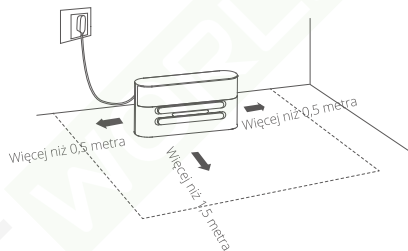

5) Włączanie zasilania i ładowanie

Metoda 1: Nacisnąć i przytrzymać przycisku (⏻), aby wyłączyć zasilanie. Zaczekać, aż wskaźnik pierścieniowy zaświeci się, a następnie umieścić jednostkę główną w odległości jednego metra od stacji dokującej. Dotknąć przycisku (⏻), aby urządzenie rozpoczęło automatyczne wyszukiwanie i wykryło stację dokującą.

Metoda 2: Umieścić robota odkurzającego w stacji dokującej i ustawić go zgodnie z płytami ładującymi. Lampka kontrolna na stacji dokującej wyłączy się, gdy połączenie zostanie prawidłowo nawiązane. Urządzenie włączy się automatycznie i rozpocznie domyślnie ładowanie. Po włączeniu urządzenia można z niego korzystać normalnie.

Uwaga: Jeśli akumulator jest słaby, urządzenie nie włączy się. Należy umieścić jednostkę główną w stacji dokującej, a urządzenie uruchomi się automatycznie. Urządzenie powinno być naładowane do co najmniej 30%, aby zapewnić prawidłową pracę.

Stacja dokująca

Robot odkurzający

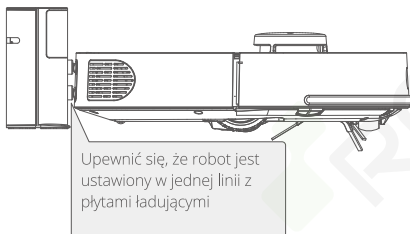

Pobieranie APLIKACJI na telefon komórkowy

Metoda 1: Zeskanować poniższy kod QR za pomocą telefonu komórkowego, aby pobrać APLIKACJĘ.



Metoda 2: Wyszukać „360 Smart” w sklepie Google Play lub Apple. Postępować zgodnie z instrukcjami w APLIKACJI, aby skonfigurować robota w sieci.

Uwaga: Jeśli telefon komórkowy nie może połączyć się z robotem, należy zapoznać się z punktem „Instrukcja obsługi” - „Resetowanie Wi-Fi”, w którym podano listę możliwych rozwiązań problemu.

Instrukcja obsługi

Czyszczenie/Pauza

Metoda 1: Po włączeniu zasilania naciśnięć przycisk “☺” na robocie, aby rozpocząć czyszczenie (naciśnięć dowolny przycisk, aby wstrzymać czyszczenie).

Metoda 2: Naciśnięć przycisk czyszczenia w aplikacji, aby rozpocząć czyszczenie (naciśnięć przycisk pauzy, aby wstrzymać bieżące zadanie).

Uwaga:

- Robota odkurzającego nie może być używać do zbierania płynów.
- Gdy poziom naładowania akumulatora spadnie poniżej 20%, robot automatycznie powróci do stacji dokującej w celu ponownego naładowania. Gdy akumulator osiągnie 80%, robot wznowi czyszczenie.
- Przed przystąpieniem do czyszczenia należy usunąć z podłogi wszystkie przewody (w tym przewód zasilający stacji dokującej), ponieważ robot odkurzający może się w nie zaplątać, co może spowodować awarię zasilania lub uszkodzenie.

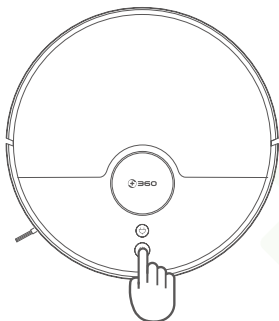

Metoda 1



Metoda 2

Metoda czyszczenia

Na początku czyszczenia robot odkurzający przeskanuje mapy i inteligentnie zidentyfikuje obszary pracy. W tych obszarach planowane są trasy czyszczenia, najpierw wzdłuż ścian, a następnie wypełnienie obszaru szeregiem przejazdów w kształcie łuku. Sprzątanie w każdym obszarze będzie realizowane krok po kroku, z wysoką wydajnością i pełnym pokryciem. Po zakończeniu czyszczenia robot automatycznie powraca do ładowania.

Uwaga: Należy unikać przenoszenia robota. Jeśli jest to konieczne, należy umieścić robota odkurzającego jak najbliżej miejsca, z którego został zabrany. Robot będzie próbował określić swoją lokalizację po wznowieniu czyszczenia, a jeśli się to powiedzie, będzie kontynuował pracę zgodnie z pierwotnym planem. Jeśli robot nie będzie w stanie określić swojej pozycji, będzie musiał porzucić swoje obecne zadanie i stworzyć nową mapę. W takim przypadku dokowanie może się nie powieść.



Utrata informacji o mapie/strefie

Przypadek 1: Jeśli robot odkurzający otrzyma zadanie czyszczenia nowego obszaru, może to skutkować stworzeniem nowej mapy do wykorzystania podczas nawigacji po tym obszarze.

Przypadek 2 Istotne zmiany w środowisku czyszczenia mogą spowodować, że nie zostanie ono rozpoznane, co może skutkować stworzeniem nowej mapy. Wygenerowanie nowej mapy spowoduje utratę wszystkich ustawień skojarzonych z oryginalną mapą (w tym ustawień dotyczących stref zastrzeżonych).

Ładownictwo

Tryb automatyczny: Po zakończeniu czyszczenia robot odkurzający automatycznie powraca do stacji dokującej.

Tryb ręczny: Po zatrzymaniu robota naciśnięcie przycisku "⏸" rozpocznie dokowanie. Dokowanie można również zainicjować przy użyciu APLIKACJI. Wskaźnik pierścieniowy miga podczas ładowania robota.

Uwaga: Robot odkurzający powróci do pozycji wyjściowej, jeśli nie znajdzie stacji dokującej. W takim przypadku konieczne będzie odniesienie robota do stacji dokującej.

Obszar użytkownika

1) Czyszczenie obszarów użytkownika

Użytkownicy mogą określić wielkość i/lub lokalizację czyszczonego obszaru. Używając tej opcji, robot będzie wiedział, że powinien czyścić tylko określony obszar i NIE będzie czyścił poza podanymi parametrami. Można również ustawić liczbę przejazdów czyszczących na danym obszarze. Domyślnie są to 2 przejazdy, ale można również ustawić czyszczenie obejmujące 1 przejazd.

2) Tworzenie stref zastrzeżonych

Możliwe jest również utworzenie strefy zastrzeżonej, do której robot nie będzie wjeżdżał. Obszar ten można również ustawić jako stałą strefę zastrzeżoną, pozwalającą na zablokowanie pomieszczenia lub obszaru, do którego robot ma nie wjeżdżać. (Patrz schemat poniżej)"

"• Robot może przypadkowo wjechać do strefy zastrzeżonej, jeśli się zgubi (np. przez zmianę pozycji), ma wadliwy czujnik lub napotka inne trudności powodujące utratę orientacji.

• Stała strefa zastrzeżona może stracić ważność z powodu przeniesienia robota lub jego stacji dokującej albo przeszkód takich jak meble w domu. W związku z tym nie należy przenosić tych przedmiotów podczas czyszczenia.

• Ponowne utworzenie map spowoduje utratę wszelkich stałych stref zastrzeżonych.



Tryb czyszczenia punktowego

Tryb ten jest przeznaczony do określonego, ograniczonego obszaru, który wymaga głębokiego czyszczenia. Gdy użytkownik określi punkt na mapie, robot zbliży się do tego punktu, a wokół niego przeprowadzone zostanie przeszukanie na odległość 2 m*2 m. Punkt docelowy dla tej operacji można łatwo ustawić na mapie, przeciągając lub klikając w odpowiednie miejsce. Liczbę przejazdów czyszczących robota w tym obszarze można ustawić na 2 (domyślnie) lub 1.

Tryb czyszczenia w bliskiej odległości

Kiedy robot jest w trybie off-line lub kiedy użytkownik nie ma przy sobie telefonu komórkowego, nadal można nakazać robotowi czyszczenie punktowe określonej lokalizacji. Wystarczy umieścić robota w wybranym miejscu, a następnie nacisnąć i przytrzymać przycisk dokowania przez 3 sekundy. Robot oczyści obszar o wymiarach 2 m*2 m wokół początkowej lokalizacji.



Plan czyszczenia

Użyć aplikacji telefonicznej, aby zaplanować czas czyszczenia. Robot automatycznie rozpocznie czyszczenie o zaplanowanym czasie i powróci do stacji dokującej po zakończeniu czyszczenia.

Resetowanie Wi-Fi

W przypadku zmiany ustawień routera lub hasła lub jeśli inne problemy uniemożliwią robotowi połączenie z siecią, konieczne będzie zresetowanie połączenia Wi-Fi. Nacisnąć i przytrzymać jednocześnie przyciski "⏻" i "↻", aż do odtworzenia wiadomości głosowej z informacją „Wi-Fi has been reset”. Kontrolka wskaźnika Wi-Fi zacznie migać na fioletowo, wskazując, że sieć Wi-Fi została zresetowana.

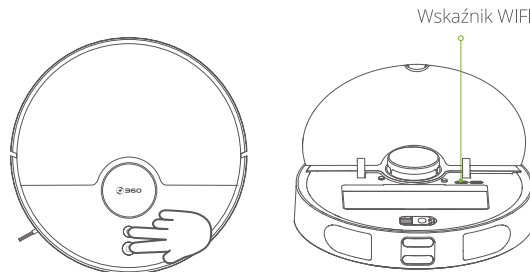

Tryb nie przeszkadzać - "Do-Not-Disturb"

W trybie „Do-Not-Disturb” robot odkurzający nie będzie automatycznie czyścić ani odtwarzać wiadomości głosowych. Tryb Do-Not-Disturb będzie domyślnie włączony, gdy robot odkurzający połączy się z routerem po raz pierwszy. Domyślnie okres, w którym robot będzie w tym trybie, trwa od 22:00 do 08:00. Przy użyciu aplikacji telefonicznej można wyłączyć tryb „Do-Not-Disturb” lub zmienić przedział czasowy.

Tryb czyszczenia

Za pomocą aplikacji telefonicznej można wybrać tryb cichy, automatyczny i mocny. Domyślnie jest to tryb automatyczny.



Rutynowa konserwacja

Pojemnik na kurz i filtr

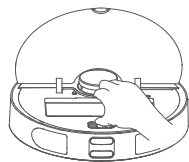

Krok 1

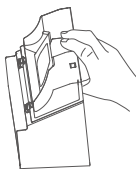

Krok 2



Krok 3

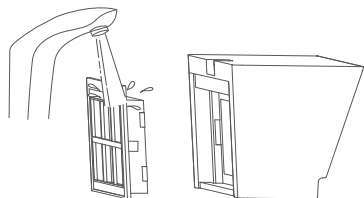

Krok 4

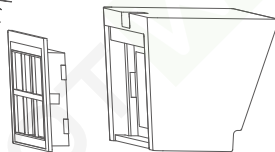

Krok 5

Krok 1: Otworzyć górną pokrywę w celu wyjęcia pojemnika na kurz

Krok 2: Odblokować i opróżnić pojemnik na kurz. Aby uniknąć rozsypania kurzu, górną pokrywę pojemnika na kurz należy trzymać skierowaną ku górze, górną pokrywę trzymając prawą ręką, a przezroczysty pojemnik na kurz – lewą ręką. Aby uniknąć zatkania filtra, pojemnik na kurz należy opukać podczas opróżniania. (Zaleca się czyszczenie przynajmniej raz w tygodniu.)

Krok 3 Zaleca się wymianę filtrów co 6-12 miesięcy w celu zapewnienia jakości czyszczenia. W tym celu należy usunąć elementy filtrujące: filtr siatkowy, filtr gąbkowy, filtr HEPA o wysokiej wydajności nadający się do mycia.

Krok 4: Raz w miesiącu należy płukać pojemnik na kurz i inne trójwarstwowe filtry. (Nie zaleca się częstszego wykonywania tej czynności)

Krok 5: Po wypłukaniu należy upewnić się, że pojemnik na kurz i filtry są całkowicie suche przed ponownym umieszczeniem ich w urządzeniu, aby zapewnić trwałość robota odkurzacjącego.

Uwaga:

- Płukać czystą wodą i nie używać detergentów. Do czyszczenia filtra nie należy używać szczotki ani palców.
- Nie należy wkładać niekompletnego pojemnika na kurz do urządzenia, ponieważ może to spowodować zablokowanie lub uszkodzenie kanału powietrznego podczas czyszczenia.

Główna szczotka (zalecane cotygodniowe czyszczenie)

- 1) Odwrócić robota odkurzającego. Otworzyć pokrywę głównej szczotki naciskając wtyki, a następnie wyjąć główną szczotkę.
- 2) Dostarczonym ostrzem obciąć włosy, które zaplątały się wokół głównej szczotki.
- 3) Łożyska po obu stronach szczotki głównej można zdjąć, aby ułatwić usunięcie wszelkich włosków w szczelinach na końcach.

Uwaga: Zaleca się wymianę szczotki głównej co 6-12 miesięcy w celu zapewnienia skuteczności czyszczenia.

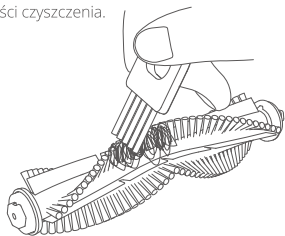

łożysko szczotki głównej



Szczotka boczna (zalecane miesięczne czyszczenie)

- 1) Odwrócić robota odkurzającego. Odkręcić śruby mocujące szczotki boczne, aby je wyjąć. Oczyścić szczotki z zaplątanych włosów i brudu, następnie włożyć je z powrotem i dokręcić śruby.
- 2) Zaplątane włosy na szczotce bocznej można również usunąć za pomocą ostrza dołączonego do szczotki do odkurzania.

Uwaga: Zaleca się wymianę szczotki bocznej co 3-6 miesięcy w celu zapewnienia dobrych wyników czyszczenia.

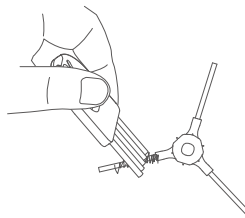
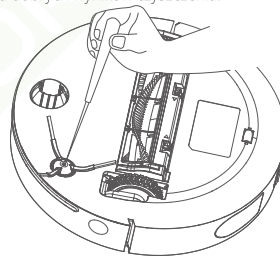

Czujnik

Miękką, suchą szmatką wytrzeć każdy z poniższych czujników robota:

- 1) Czujnik ścienny po prawej stronie robota
- 2) Cztery czujniki przeciwpadkowe na spodzie robota odkurzającego
- 3) Czujnik antykolizyjny na podczerwień z przodu robota odkurzającego

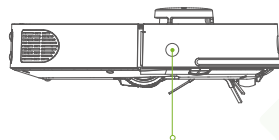

Stěnový senzor

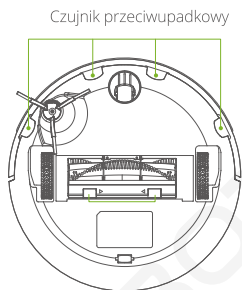

Koło uniwersalne (zalecane comiesięczne czyszczenie)

Odwrócić robota odkurzającego. Wyjąć koło uniwersalne i oczyścić korpus oraz oś koła, usuwając brud i włosy. Zamontować się z powrotem, mocno dociskając z powrotem na miejsce.

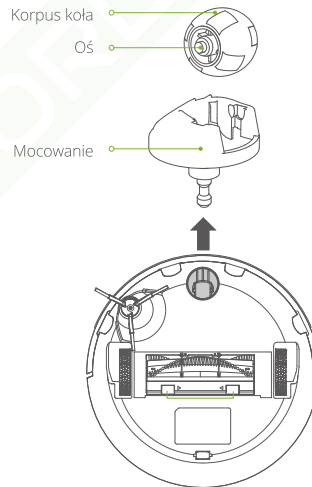

Płyty ładujące

Raz w miesiącu należy czyścić płyty ładujące w stacji dokującej i w robocie (jak pokazano na schemacie), wycierając je suchą szmatką. Odłączyć zasilanie podczas czyszczenia.

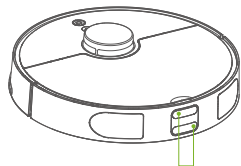

Płyty ładujące

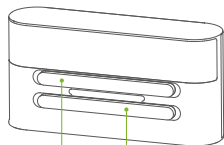

Płyty ładujące

Akumulator

Robot posiada wbudowany, wysokowydajny akumulator litowy. Aby utrzymać wydajność akumulatora, należy zawsze przechowywać robota naładowanego do codziennego użytku.

Jeśli robot nie będzie używany przez dłuższy czas, należy go wyłączyć celem przechowywania. Robot powinien być w pełni naładowany co najmniej raz na trzy miesiące, aby uniknąć uszkodzenia akumulatora w wyniku nadmiernego rozładowania.

Aktualizacja oprogramowania sprzętowego

Oprogramowanie sprzętowe można aktualizować poprzez aplikację telefoniczną. Po wykryciu nowego oprogramowania układowego należy postępować zgodnie z instrukcjami w celu przeprowadzenia aktualizacji. Przed rozpoczęciem aktualizacji oprogramowania sprzętowego należy upewnić się, że zasilanie wynosi co najmniej 50%. Zaleca się umieszczenie robota odkurzającego w stacji dokującej podczas takich aktualizacji.

Reset systemu

Zdjąć pojemnik na kurz i otworzyć gumową osłonę znajdującą się z boku położonego dalej od radaru. W pobliżu portu USB znajduje się mały otwór. Używając szpilki lub spinacza do papieru, nacisnąć przycisk wewnątrz otworu, a system zostanie zresetowany. Po zresetowaniu aktualna mapa zostanie utracona, ale zachowane zostaną harmonogramy, Wi-Fi i spersonalizowane ustawienia..

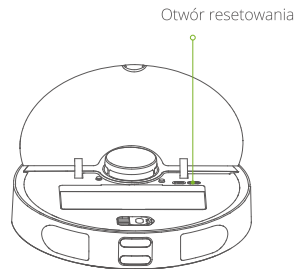

Specyfikacje

Robot odkurzający	
Nazwa	Parametry
Wymiary	350*350*100mm
Waga produktu	3.5kg
Pojemność akumulatora Standard	minimum: 2500mAh, 36Wh Standard: 2600mAh, 37.44Wh
Napięcie znamionowe	14.4V
Moc znamionowa: 30 W	30W

Stacja dokująca	
Nazwa	Parametry
Wymiary	255*130*67mm
Moc znamionowa	22.8W
Moc użyteczna	22.8W

Często zadawane pytania (FAQ)

Typ pytania	Przyczyny i rozwiązania
Nie można włączyć zasilania	1) Gdy akumulator jest wyczerpany, należy umieścić robota odkurzającego w stacji dokującej i ustawić go w linii z płytami ładującymi. Robot włączy się automatycznie, gdy poziom naładowania będzie wystarczający. (Może to trochę potrwać, jeśli robot jest całkowicie rozładowany.) 2) Temperatura otoczenia jest zbyt niska lub zbyt wysoka (poniżej 0°C/32°F lub powyżej 50°C/120°F). Produktu należy używać w temperaturze od 0°C/32°F do 40°C/104°F.
Nie można ładować	1) Wyjąć robota odkurzającego ze stacji dokującej i sprawdzić, czy lampka kontrolna stacji jest włączona. Upewnić się, że stacja dokująca jest prawidłowo podłączona. 2) Słaby kontakt, należy wyczyścić płyty elektryczne w stacji dokującej i płyty ładujące w robocie. Upewnić się, że szczotki boczne nie blokują płyt ładujących.
nie może wrócić do stacji dokującej	1) W pobliżu stacji dokującej znajduje się zbyt wiele przeszkód. Umieścić stację dokującą na otwartej przestrzeni. 2) Robot jest zbyt daleko od stacji dokującej. Umieścić robota odkurzającego bliżej stacji dokującej.
Nieprawidłowe zachowanie	Wyłączenie zasilania i ponowne uruchomienie robota odkurzającego
Nieprawidłowy dźwięk podczas czyszczenia	1) W pobliżu stacji dokującej znajduje się zbyt wiele przeszkód. Umieścić stację dokującą na otwartej przestrzeni. 2) Robot jest zbyt daleko od stacji dokującej. Umieścić robota odkurzającego bliżej stacji dokującej.
Jakość sprzątania ulega pogorszeniu lub z robota odkurzającego wydobywa się pył	1) Pojemnik na kurz jest pełny, należy go opróżnić i wyczyścić. 2) Filtr jest zatkany, należy go wyczyścić lub wymienić. 3) Główna szczotka jest w coś zaplątana. Proszę, sprawdź to
Nie można podłączyć WIFI	1) Sygnał Wi-Fi jest słaby. Należy upewnić się, że robot znajduje się w obszarze z dobrym zasięgiem Wi-Fi 2) Połączenie Wi-Fi jest nieprawidłowe. Zresetować Wi-Fi i pobrać najnowszą aplikację telefoniczną, aby spróbować ponownie nawiązać połączenie 3) Nieprawidłowe wprowadzenie hasła 4) Router działa w paśmie 5 GHz. Jednak ten robot odkurzający obsługuje tylko pasmo 2,4 GHz.
Zaplanowany tryb czyszczenia nie działa	Niski poziom naładowania akumulatora. Planowe czyszczenie można rozpocząć tylko wtedy, gdy poziom naładowania akumulatora wynosi $\geq 30\%$.
Czy ładowanie robota wiąże się z poborem energii?	Zużycie energii jest bardzo niskie podczas ładowania robota, co pomaga utrzymać akumulator w najlepszym stanie.
Czy robot odkurzający potrzebował 16 godzin na naładowanie po ostatnich trzech użyciach?	Ponieważ nie ma pamięci, akumulatorów litowych można używać natychmiast po całkowitym naładowaniu.

Ważna informacja dotycząca użytkowania

Ograniczenia dotyczące użytkowania

- Wyłącznie do użytku w pomieszczeniach zamkniętych. Nie używać tego robota odkurzającego na zewnątrz (np. na otwartym balkonie), na powierzchni innej niż podłoga (np. sofa) lub w środowiskach komercyjnych bądź przemysłowych.
 - Nie używać robota w otoczeniu, w którym może dojść do upadku (np. schody, otwarty balkon lub na meblach).
 - **Nie używać robota odkurzającego, gdy temperatura otoczenia jest wyższa niż 40°C lub niższa niż 0°C, lub gdy na podłodze znajdują się jakiegokolwiek ciecze lub lepkie materiały.**
 - Przed użyciem robota należy usunąć z podłogi jakiegokolwiek kable lub przewody, aby uniknąć zaplątania robota.
 - Z podłogi należy usunąć resztki (np. wazonu, plastikowej torby itp.), aby zapobiec zablokowaniu robota. Należy zwrócić uwagę na delikatne przedmioty na podłodze lub na meblach, które mogą zostać uszkodzone w wyniku niewielkiego zderzenia z działającym robotem.
 - Nie należy zezwalać osobom (w tym dzieciom) niepełnosprawnym fizycznie, umysłowo lub poznawczo na używanie lub obsługę tego produktu.
 - Robot nie jest zabawką. Dzieci i zwierzęta domowe powinny przebywać jak najdalej od pracującego robota odkurzającego.
 - Nie należy pozostawiać narzędzi do czyszczenia głównej szczotki w zasięgu dzieci.
 - Nie należy pozostawiać żadnych przedmiotów na robocie odkurzającym (nie mogą na nim również siadać dzieci ani zwierzęta domowe)
 - Podczas pracy robota należy trzymać części ciała człowieka i zwierząt domowych (dłonie, palce, ogony itp.) z dala od wlotu podciśnienia.
 - Nie używać robota odkurzającego do czyszczenia palących się przedmiotów (takich jak palące się niedopałki papierosów).
 - Nie używać robota odkurzającego do czyszczenia dywanów o długim włosiu. (Niektóre ciemne kolory dywanów mogą nie być prawidłowo czyszczone.)
 - Nie pozwalać, aby robot odkurzający zbierał twarde lub ostre przedmioty (takie jak odpady poremontowe, szkło, gwoździe itp.)
 - Nie podnosić ani nie przenosić robota odkurzającego trzymając za pokrywę laserowego czujnika zakresu, pokrywę korpusu lub bufor montażowy.
 - Robota odkurzającego i stację dokującą należy czyścić lub konserwować tylko wtedy, gdy są one wyłączone.
- Nie wycierać produktu mokrą szmatką ani jakimkolwiek płynem.
- Podczas korzystania z tego produktu należy postępować zgodnie ze wszystkimi instrukcjami. Za wszelkie szkody lub urazy wynikające z niewłaściwego użytkowania odpowiada użytkownik.

Akumulator i ładowanie

- Nie należy używać akumulatorów, ładowarek ani stacji dokujących innych firm.
 - Nie należy demontować, naprawiać ani modyfikować akumulatora ani stacji dokującej.
 - Nie umieszczać stacji dokującej w pobliżu żadnego źródła ciepła (np. grzejnika).
 - Nie wycierać płyt ładujących mokrą ściereczką ani mokrymi rękoma.
 - Nie wyrzucać akumulatorów do kosza. Należy je oddać do profesjonalnego recyklingu.
 - W przypadku uszkodzenia lub zerwania przewodu zasilającego należy natychmiast przerwać jego użytkowanie i zakupić oficjalną część zamienną.
- P• rzed transportem robota odkurzającego należy upewnić się, że jest on wyłączony. Zaleca się zapakowanie robota odkurzającego w oryginalne opakowanie.
- Jeśli robot odkurzający nie będzie używany przez dłuższy czas, należy go w pełni naładować, wyłączyć główną stację dokującą i przechowywać wszystkie elementy w suchym/chłodnym miejscu. Robota odkurzającego należy ładować co najmniej raz na 3 miesiące, aby uniknąć nadmiernego wyczerpania akumulatora (co obniża jego wydajność).

Informacje dotyczące bezpieczeństwa lasera

- Ten czujnik laserowy spełnia wymagania normy IEC60825 dotyczącej produktów laserowych klasy 1 i nie wytwarza niebezpiecznego promieniowania.
- Standard: GB 4706.1-2005, GB 4706.7-2014, GB 4343.1-2009, GB 17625.1-2012

Tabela problemów z działaniem produktu dla robota odkurzającego 360

Nazwa	Problem z działaniem
Robot odkurzający	Niepowodzenie funkcji wymienionych w instrukcji obsługi Nie można włączyć zasilania Szczotka główna, szczotka boczna, wentylator lub koło napędowe nie działa prawidłowo
Zasilacz	Nie można dostarczyć energii do stacji dokującej.
Stacja dokująca	Nie można zapewnić zasilania do robota odkurzającego

Rozwiązywanie problemów

Awaria komunikatów głosowych	Problemy i rozwiązania
Błąd0: Ups! Wygląda na to, że brakuje pojemnika na kurz	Przyczyna: Sprzątam, a pojemnik na kurz jest odłączony
Błąd1: Ups! Górny radar chyba jest zablokowany.	Przyczyna: Górny radar jest przykryty lub umieszczony na otwartej przestrzeni (bez żadnych przeszkód w obszarze 6*6 metrów kwadratowych)
Błąd2: Muszę zmienić pozycję na nową, żeby zacząć.	Przyczyna: Robot odkurzający został podniesiony lub zwisa nad spadkiem.
Błąd 3: Należy wytrzeć dolne czujniki przeciwupadkowe.	Przyczyna: Czujnik przeciwupadkowy jest zablokowany lub umieszczony w wysokim miejscu
Błąd 4: Wytrzeć przednie czujniki antykolizyjne	Przyczyna: Czujnik wykrywający ścianę jest zabrudzony lub zablokowany
Błąd 5: Wytrzeć czujniki ściennie po prawej stronie.	Przyczyna: Czujnik ścienny jest zabrudzony lub zablokowany
Błąd 6: Coś znajduje się na pokrywie radaru.	Przyczyna: Coś znajduje się na pokrywie radaru.
Błąd 7: Ups! Krawędź chyba utknęła!	Przyczyna: Czujnik krawędzi lub czujnik antykolizyjny jest zablokowany.
Błąd 8: Oczyszczyć pojemnik na kurz i filtr, a następnie sprawdzić, czy znajdują się we właściwym położeniu.	Przyczyna: Pojemnik na kurz jest pełny lub należy wymienić filtr.
Błąd 9: Oczyszczyć pojemnik na kurz i powierzchnię filtra	Przyczyna: Po otrzymaniu komunikatu o błędzie 8 użytkownik usuwa pojemnik na kurz, co powoduje wyświetlenie komunikatu o błędzie 9
Błąd 10: Utknąłem! Proszę, pomóż mi!	Przyczyna: Robot odkurzający utknął!
Błąd 11: Przechyliłem się! Proszę, postaw mnie na nogi!	Przyczyna: Robot odkurzający jest przechylony
Błąd 12: Ups! Koło napędowe chyba utknęło. Proszę, pomóż mi!	Przyczyna: Koło główne (koło napędowe) jest zablokowane lub zaplątane
Błąd 13: Ups! Główna szczotka chyba utknęła. Proszę, pomóż mi!	Przyczyna: Główna szczotka utknęła lub jest zaplątana
Błąd 14: Ups! Szczotka boczna chyba utknęła. Proszę, pomóż mi!	Przyczyna: Szczotka boczna utknęła lub jest zaplątana
Błąd 15: Hej, gdzie jest stacja dokująca?	Przyczyna: Nie można było znaleźć stacji dokującej podczas próby dokowania lub stacja dokująca nie była podłączona.
Błąd 16: Awaria! Proszę, uruchom mnie ponownie!	Przyczyna: Nieznana awaria. Zalecane ponowne uruchomienie.
Błąd 17: Coś jest nie tak. Muszę się wyłączyć i zrobić sobie przerwę.	Przyczyna: Jest awaria, a robot musi się wyłączyć lub naładować. Użytkownik jest powiadamiany, a robot automatycznie się wyłącza lub ładuje.
Błąd 18: Trzeba mnie naładować!	Przyczyna: Poziom naładowania akumulatora jest bardzo niski (mniej niż 10%), a robot nie znajduje się w stacji dokującej, a czyszczenie jest w dalszym ciągu uruchamiane.
Błąd 19: Nie można mnie wyłączyć w stacji dokującej.	Przyczyna: Wyłączenie zasilania następuje w momencie ładowania robota odkurzającego w stacji dokującej.

W przypadku wystąpienia problemu podczas czyszczenia, czerwone światło pierścieniowe miga szybko i pojawia się komunikat głosowy; należy zapoznać się z powyższą tabelą, aby rozwiązać problem.

2) Opis materiałów niebezpiecznych

Substancje szkodliwe lub toksyczne	Nazwy akcesoriów					
	Powłoka z tworzywa sztucznego	PCB	Przewód zasilający	Akumulator	Części metalowe	Zasilacz
Ołów (Pb)	○	×	×	×	○	×
Rtęć (Hg)	○	○	○	○	○	○
Kadm (Cd)	○	○	○	○	○	○
Sześciowartościowy chrom (Cr(VI))	○	○	○	○	○	○
Polibromowane bifenyle (PBB)	○	○	○	○	○	○
Polibromowane etery difenyłowe (PBDE)	○	○	○	○	○	○

Okres ochrony środowiska (EPP): PCB 10 lat, przewód zasilający 10 lat, akumulator 5 lat. („EPP” odnosi się do czasu, przez jaki produkt może być normalnie używany bez wycieków lub innych problemów związanych z ochroną środowiska)

O: Substancje niebezpieczne we wszystkich komponentach są poniżej limitu określonego w dyrektywie SJ/T11363-2006.

X: Co najmniej jeden komponent zawiera substancje niebezpieczne przekraczające limit określony w dyrektywie SJ/T11363-2006



Uwaga: Niewielka liczba elementów elektronicznych do celów specjalnych (rezystory wysokonapięciowe, rezystory ceramiczne, diody itp.) jest oznaczona w tabeli symbolem „X”. Ilość Pb zawarta w tych komponentach może przekraczać 0,1% ze względu na wydajność. Rdzenie różnych śrub i przewodu danych są wykonane z wysokiej jakości stopu, w związku z czym zawartość Pb w tych komponentach może również przekraczać 0,1%. We wszystkich przypadkach jest to zgodne z warunkami zwolnienia przewidzianymi w dyrektywie RoHS UE i obecnie nie są dostępne żadne alternatywne technologie ani komponenty.

Obsługa posprzedażowa

Ograniczona gwarancja

Okres gwarancji na odkurzacze i akcesoria do robotów wynosi 2 lata. W celu uzyskania szczegółowych informacji, prosimy o kontakt z lokalnym autoryzowanym dealerem. [Zastąpić przepisy dotyczące okresu gwarancyjnego]

Treść gwarancji

Nazwa	Obsah záruky	Omezená záruka
Jednostka główna	Robot odkurzający (zawiera wbudowany akumulator litowy)	2 lata
Akcesoria	Zasilacz; stacja dokująca	2 lata
Materiały eksploatacyjne	Główna szczotka, szczotka boczna, pokrywa głównej szczotki, filtr, narzędzia do czyszczenia głównej szczotki, ściereczka do mopowania, pojemnik na kurz	/

Uwaga: materiały eksploatacyjne podczas używania się zużywają co nie jest objęte gwarancją.

Poniższe warunki unieważniają gwarancję:

1. Nieautoryzowane naprawy, niewłaściwe użycie, uszkodzenie, zaniedbanie, wypadki, modyfikacje, niewłaściwe użycie akcesoriów innych niż produkt itp. lub rozrywanie/zmienianie naklejek lub etykiet zapobiegającym fałszerstwom.
2. Okres gwarancji wygaś.
3. Uszkodzenia spowodowane przez silne uderzenia lub inne duże siły
4. Przedmiotowa awaria nie jest wymieniona w tabeli problemów z działaniem produktu.
5. Ten produkt i jego akcesoria mają problemy z działaniem wyszczególnione w tabeli awarii produktu, ale problemy te wynikają z działania człowieka, za które firma 360 nie jest odpowiedzialna.

Karta gwarancyjna

Instrukcja obsługi

Imię i nazwisko _____ Tel. _____

E-mail _____ Kod pocztowy _____

Adres _____

Specyfikacja produktu

Model _____

Kolor _____

Numer seryjny _____

Dokumentacja serwisowa

Dokumentacja serwisowa	Informacje o awariach	Data serwisu	Podpis serwisanta